



Бытовые приборы

Дети должны усвоить: что такое бытовая техника, как и для чего используется; меры предосторожности; части электроприборов.

Лексика

Словарь ребенка должен включать слова: приборы, предметы, электричество; названия приборов; шнур, вилка, розетка, выключатель; помогать, пылесосить, кипятить, разогревать, стирать; удобно, быстро, легко.

1. «*Сколько их?*» (согласование числительных с существительными в роде, числе и падеже):

Один фен, два фена, пять фенов.

(утюг, холодильник, телевизор, пылесос, чайник, миксер, плита, стиральная машина, телефон, обогреватель, магнитофон, компьютер, мясорубка)

2. «*Назови ласково*» (образование существительных в уменьшительно – ласкательной форме)

чайник – чайничек

(фен, пылесос, мясорубка, телефон, плита, утюг, холодильник, кофемолка, магнитофон)

3. «*Четвертый лишний*» (найти лишний предмет, объяснить свой выбор)

Холодильник, мясорубка, утюг, чайник.

Кастрюля, микроволновая печь, сковорода, кружка

Стиральная машина, посудомоечная машина, телевизор, швейная машина.

Телевизор, ноутбук, магнитофон, пылесос.

Чайник, обогреватель, холодильник, электроплита.

Ножницы, иголка, спицы вязальные, швейная машина.

4. «*Составь предложение*» (работа с деформированной фразой)

Мама, чайник, чай, налить, из.

Пылесосить, папа, пылесос, ковер, новый.

Холодильник, брат, из, доставать, колбаса.

В, стиральная машина, ванная комната, стоит.

Пирог, в, разогревать, бабушка, микроволновая печь.

Телевизор, сестра, мультфильмы, по, смотреть, любить.

5. " Скажи словом - нет"

Телевизор — нет телевизора.

Магнитофон — нет магнитофона.

Плита — нет плиты.

Пылесос — нет пылесоса.

Люстра — нет люстры.

Телефон — нет телефона.

Радио — нет радио.

Торшер — нет торшера.

Лампа — нет лампы.

Компьютер — нет компьютера.

Обогреватель — нет обогревателя.
Холодильник — нет холодильника.
Миксер — нет миксера.
Утюг — нет утюга.
Стиральная машина — нет стиральной машины.
Микроволновая печь — нет микроволновой печи.
Электроплита — нет электроплиты.
Тостер — нет тостера.
Фен — нет фена.
Вентилятор — нет вентилятора.
Морозильник — нет морозильника.

6. Закончи предложение:

Мама стирает белье в ... (стиральная машина).
Папа чистит ковер ... (пылесос).
Дочь гладит одежду ... (утюг).
Коля поджаривает хлеб в ... (тостер).
Бабушка на кухне достаёт продукты из ... (холодильник).
Даша готовит обед на ... (плита).
Антон разговаривает с другом по ... (телефон).
Фильмы и мультфильмы показывают по ... (телевизор).
Вера читает книгу под настенной ... (лампа).

7. Связная речь

1. Составление рассказа по плану :
- 2). Название бытового прибора.
- 3). Для чего он нужен?
- 3). Какой формы этот прибор?
- 4). Где он хранится у тебя дома?
- 5). Как нужно обращаться с ним?

Расскажи-ка



Что это?



Цвет



Форма Размер



Материал



Детали



Применение

[www.liveinternet.ru/
users/4619293 -](http://www.liveinternet.ru/users/4619293)
Татьяна57



План ответа:

Холодильник - это бытовой электроприбор.

Он белого цвета, большой, прямоугольной формы, металлический.

У него есть дверца, на ней ручка. Внутри полки, пластмассовые ящики.

Работает он от электричества.

Используется для хранения продуктов.



[www.liveinternet.ru/
users/4619293 -](http://www.liveinternet.ru/users/4619293)
Татьяна57

8. Нарисуй в тетради бытовую технику, которая используется для облегчения домашнего труда.

9. Найди и назови все предметы

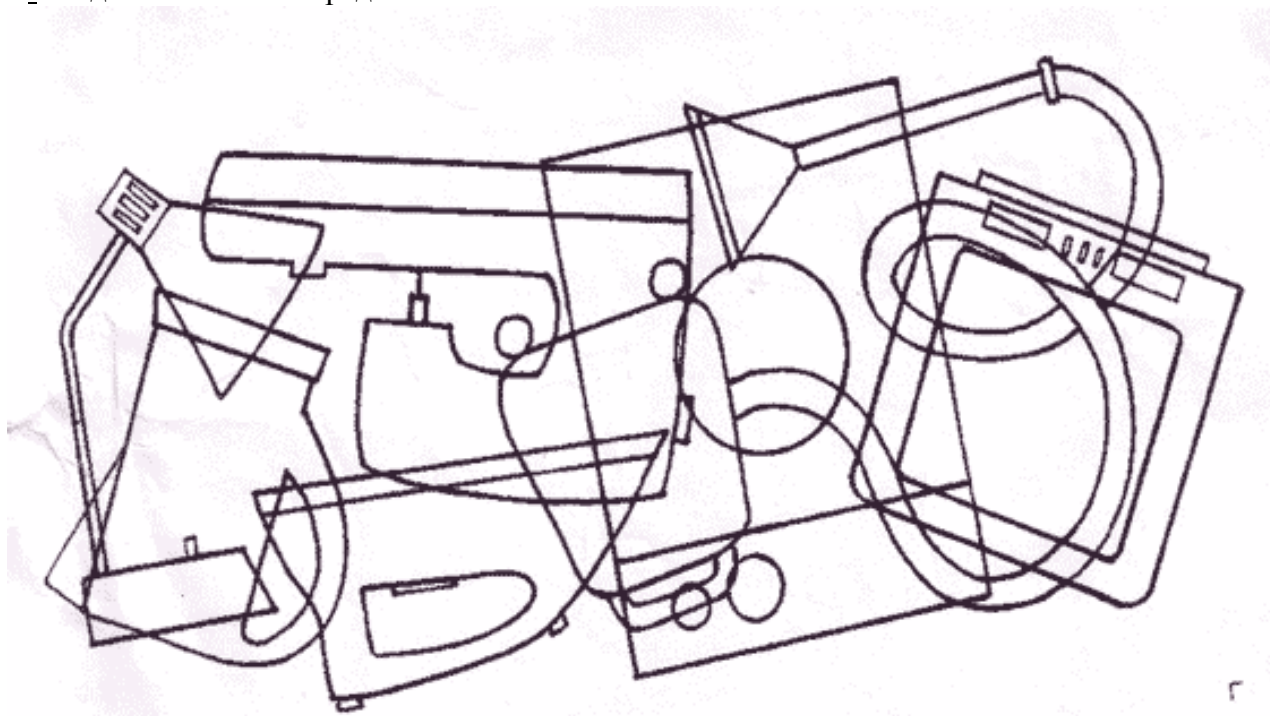

10. Раскрасить

